

アウトラン

# Out Run

KYOSHOオーナーズ コミュニケーション & ニュース

NO.10

89.3

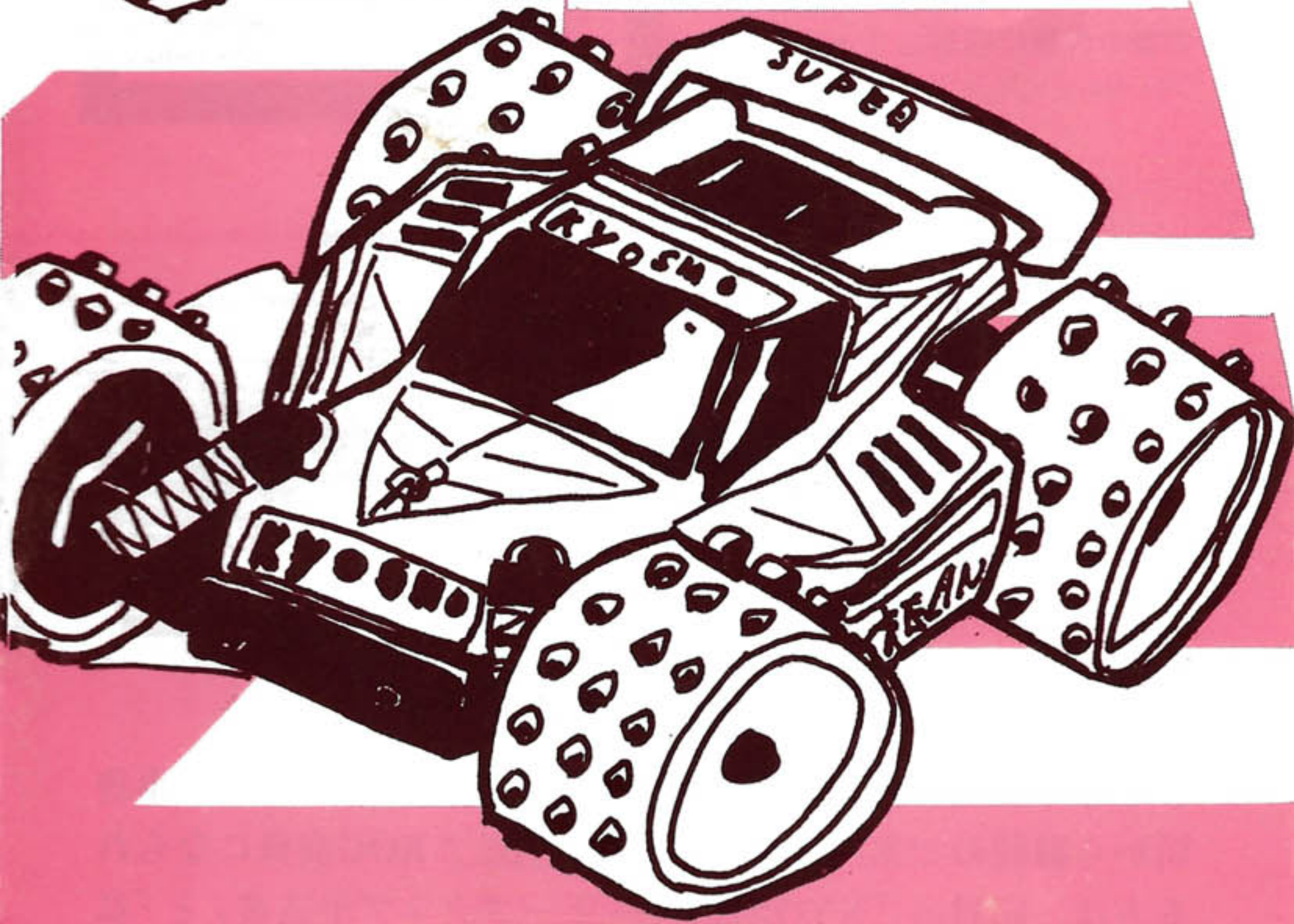
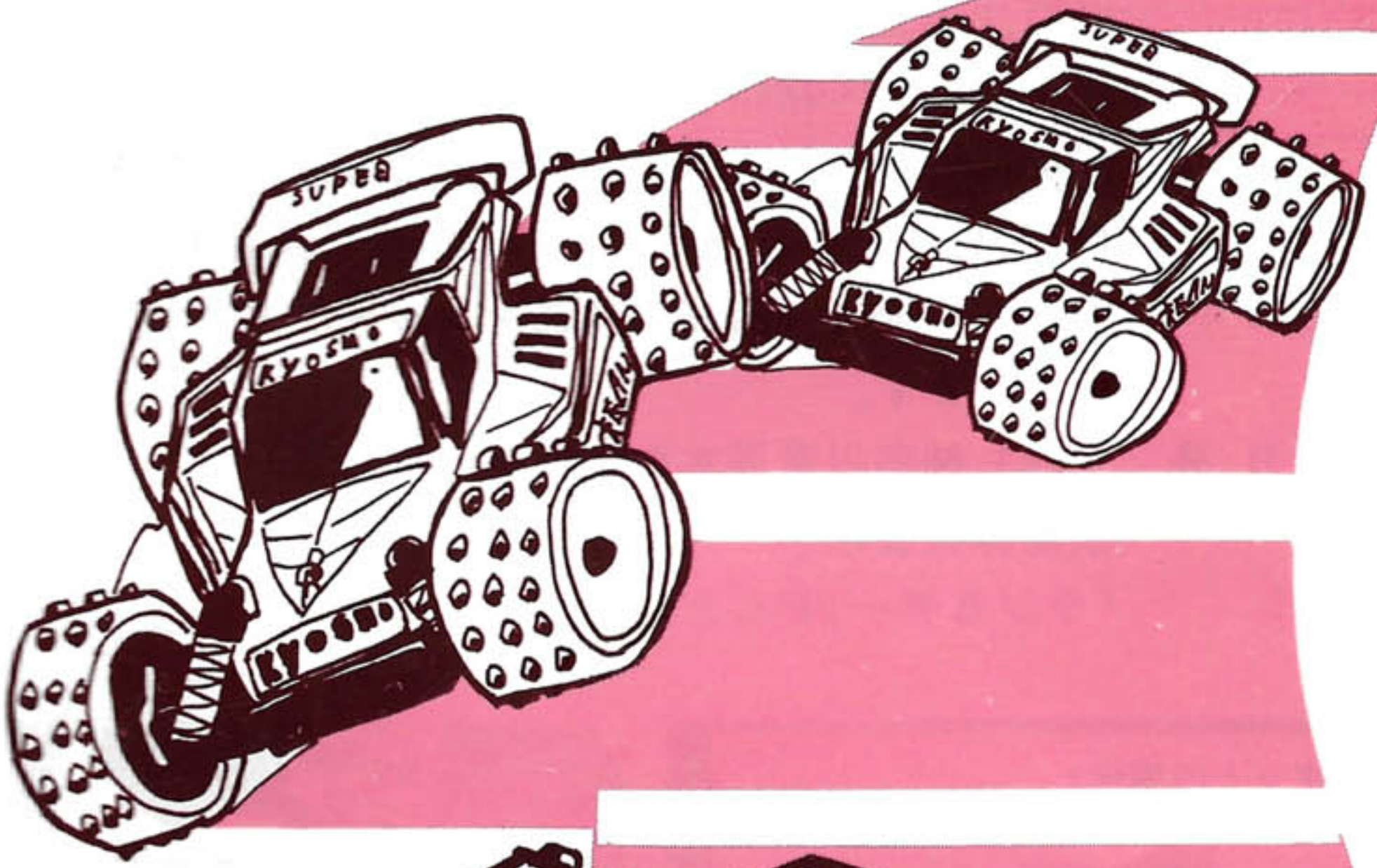

**KYOSHO**<sup>®</sup>  
THE FINEST RADIO CONTROL MODELS

**KYOSHO製品を買ってビックなプレゼントを当てよう!!**

**ラジるデー**

**どんどん**

'89 3/15

▼  
6/20

**プレゼント**

対象商品 / 京商製品(パーツは除く)

応募方法 / 下の部分を切取って、官製ハガキにセロテープで貼り、①ご希望賞品(A賞、B賞、C賞のいずれか)②住所・電話番号③氏名④年齢⑤お買い求め販売店名をご記入の上、下記までお送りください。

締切日 / 4月20日・5月20日・6月20日の3回(当日消印有効)。  
当選の発表は、賞品の発送をもってかえさせていただきます。

送り先 / 〒243 神奈川県厚木市船子長ヶ町153  
京商株式会社  
「ラジるデー」どんどんプレゼント係

〈キットの場合〉

キットの中に入っている取扱い説明書の表紙に印刷してある品番(KIT No.○○○○)の部分を切取る。

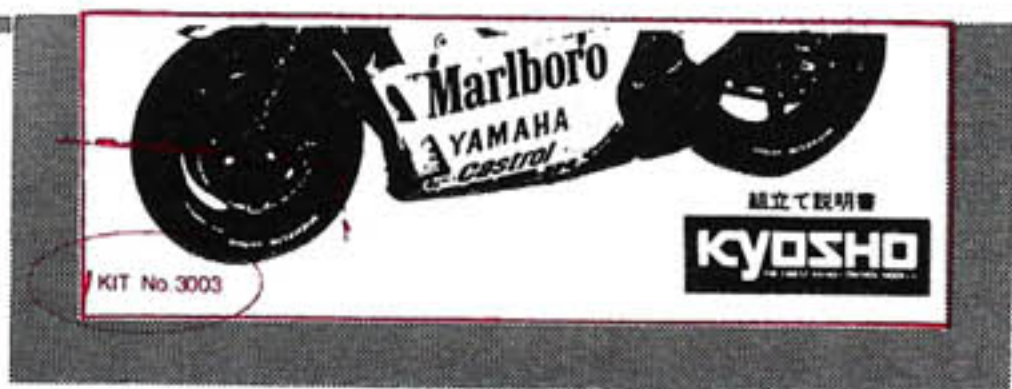

## 会員継続のご案内

### KOC会員〈継続〉の方法

まもなく会員証の有効期限が切れる会員の方々へ、KOC事務局から継続のご案内をいたします。引続きKOC会員になれる方は、同封の「KYOSHOオーナーズクラブ申込書」と「払込通知票」(オモテ面)に必要事項をご記入のうえ、お近くの郵便局で、年会費1,000円を払込んでください。

# A賞: Wラジオカセ

毎月20名様(合計60名様)



# B賞: 4連写カメラ

毎月50名様(合計150名様)



# C賞: テレホンカード

毎月300名様(合計900名様)



〈モーター、充電器等の場合〉  
パッケージの両側面に印刷してある  
品番〔No.〇〇〇〇〕の部分を取取  
る(2枚1口)。



## 継続会員(入会2年目以上)の特典

### ①年会費が半額になります!

- 入会2年目から、年会費1,000円

### ②差し上げます!

- KOC会員証 ●KOCオリジナルTシャツ(2年目会員)
- KOCオリジナルベルトポーチ(3年目会員)
- KOCオリジナルステッカー(非売品)
- KYOSHOオリジナルグッズ、(パーツボックスなど)
- KOC会報「Out Run」(年6回発行予定)
- KYOSHO新製品情報(チラシ類)

### ③無料です!

- エントリー代無料(KYOSHO主催電動RCカーレース)
- 京商サーキット使用無料

### ④新製品モニター制度(抽選にて)

### ⑤KOCオフロード・コンペ開催

# 京商ワークスが フルスロットル



●京商ワークスの  
松本裕之選手

## 第3回1/10電動オフロードカー 世界選手権日本代表選抜会

### 2月19日加須オフロードサーキット

9月4日～9月10日にオーストラリア・シドニーで世界選手権が開かれる。この大会への出場権(2WD/11名・4WD/11名)をめぐって、全国の精鋭、約40名が競った。このコーナーでは2WDクラス・4WDクラス共に優勝した、京商ワークスの松本裕之選手に、セッティングを中心に語ってもらった。

このレースに参加するにあたって、代表に選ばれるということだけではなく、トップで通過することに目標をおきました。しかしレースの行なわれる加須のコースは、過去に2回しか走ったことがなく、セッティングデータもほとんど残っていません。さらに、コースレイアウトもその後に変更されたということで、レース前に練習に何回か足をはこびました。1/8エンジンバギーのレースも行なわれるという、広くハイスピードのコースは、3連ジャンプが一カ所あるものの全体的にフラットで、タイヤのセレクトが重要になると感じました。

#### ●2WDクラス・アルティマ・プロのセッティング

前後ダンパーは、ギャップの少ないコースなので、ジャンプ台に合わせたセッティングを、車のジャンプ姿勢を見ながら煮つめました。フロントスプリングをソフト、リヤはハードに、またオイルは、コーナーでの回頭性を確保するため、フロントをやわらか目にしました。2WDでは特に重要なタイヤは、フロントはピンスパイクのソフトタイプ。リヤはちょっと変ったタイヤを使いました。これはリアホイールにバーンズ用のインナー スポンジを貼り付けて、フロント用のマルチ



◀各部に入念な仕上げの見られる  
松本車。

スパイクタイヤを、むりやりかぶせたものです。このタイヤの良い所は、前によく進むうえ、コーナーでは適度にスライドして、スロットルでコーナリングをコントロールしやすいのです。変則的な組み合わせですが、ぜひ一度ためしてみてください。

## ●4WDクラス

### ターボオプティマ・ミッドSPのセッティング

アルティマ・プロのリアに使ったタイヤを、前後に使い、かなりクイックなセッティングにしました。ダンパーは赤オイルよりちょっとかためのものを前後に使い、スプリングはフロントにミディアム、リアにハードを使用しました。2WD・4WD両車ともアッパーデッキやシャーシをC-FRP板で作直し、シャーシ剛性を上げてあります。またステアリングの3分割タイロッドの中央のロッドを長くして、よりアッカーマン効果を強くしました。パワーユニットは両車共、ル・マンスピード240Tモーターと、1700SCEのふり分けバッテリーをサンワプロポのスーパーボルテックスで制御。ステアリングサーボにはコンテスト-HCを使用しました。樹脂パーツは寒さのための割れ対策として煮込み、また各部を入念に組み立て、レース中にトラブルがないよう、万全の対策をしました。レースは2WD、4WD共に1ラウンド目で予選通過確実のタイムをだせたため、気分的に楽なレース運びができました。2WDは2ラウンド目、4WDは3ラウンド目にそれぞれ、ベストタイムをマークして、両クラス1位通過をはたすことができました。

世界選に向けての準備も本格的に始まり、セッティング・ドライビングテクニックにさらに磨きをかけて、今回は必ずAメインに残り、優勝あらそいに加わりたいと思います。

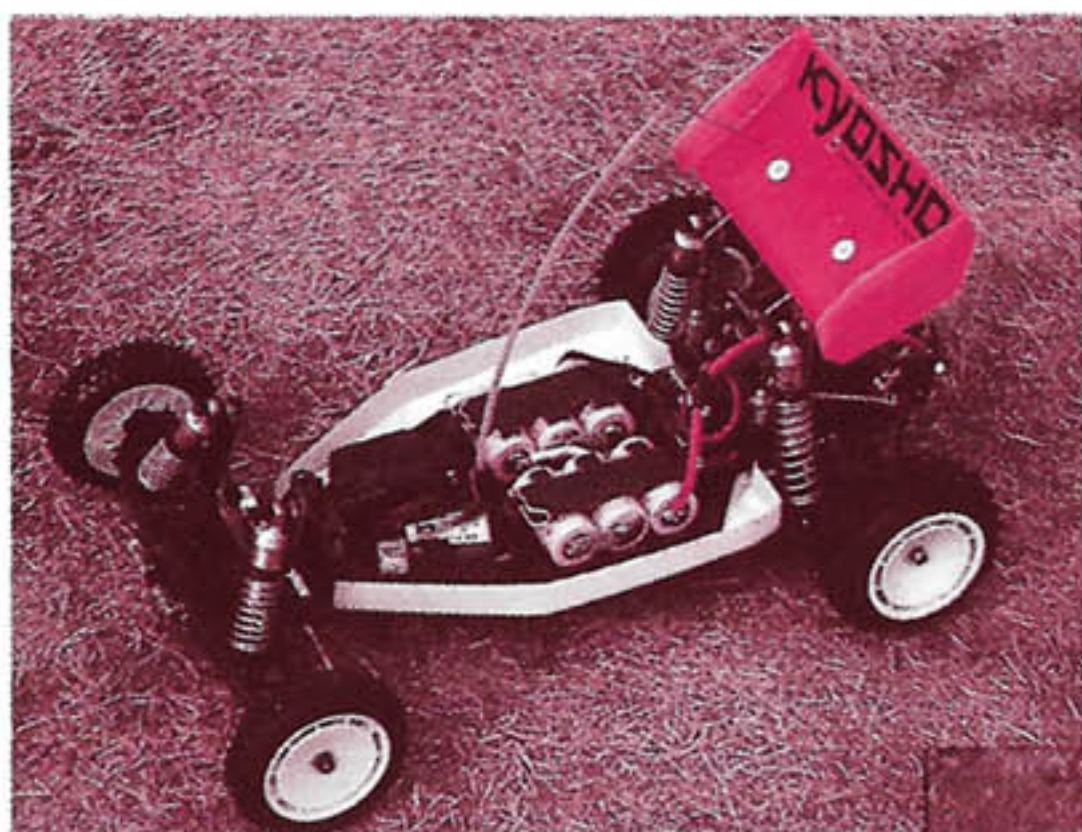

#### ●2WDクラス(23名)

- ★1位 松本裕之
- ★2位 金井祐一
- ★3位 近藤勝則
- 4位 石川幸一
- ★5位 間瀬磨徳
- ★6位 松本義明
- ★7位 木本弘光
- ★8位 小泉和寛
- ★9位 石村浩憲
- ★10位 中西和彦
- 11位 鬼塚全章

#### ●4WDクラス(37名)

- ★1位 松本裕之
- 2位 鬼塚全章
- ★3位 近藤勝則
- ★4位 金井祐一
- ★5位 木本弘光
- 6位 石川幸一
- 7位 前田賢二
- 8位 松本佳也
- 9位 杉山一弘
- 10位 安田範夫
- ★11位 萱野聡史

★印はKYOSHOチームドライバー

▲シャーシやバッテリー押さえなどにC-FRP板を多用。またタイロッドまわりの作りもおもしろい。

▶確実な組み立てが、安定した走りを生む。タイロッド付近やフロントスタビの位置などに注目。



# イベントぴあ

'89ナゴヤ国際モーター  
サイクルショー  
名古屋市国際展示場



**4/14<sup>金</sup> → 4/16<sup>日</sup>**

「'89ナゴヤ国際モーターサイクルショー」は、モーターサイクルの全てに触れるビッグイベント。4大2輪メーカーやパーツメーカーにまじって、京商も参加します。RCオートバイをメインにした展示やデモ走行、さらに16日には「KYOSHOライダーズカップ」を、会場内特設コースで行ないます。

入場料/大人・1000円 中高生・800円

**1989  
今まがじん** 1989今まがじん  
名古屋市総合体育館

**4/14<sup>金</sup> → 4/16<sup>日</sup>**

遊び感覚で楽しむイベントとして、東海テレビ放送主催で開かれる「今まがじん」に、京商も出展します。「今まがじん」という変わったネーミングは、「今」を雑誌感覚でラッピングしたイベントの意味で、「新らしモノ」が好きな人にピッタリなイベント。京商ブースでも新らしいモノにたっぷり触れていただけます。入場無料

国際スポーツフェア'89春

東京都・国立代々木競技場







**4/29<sup>祝</sup> → 5/7<sup>日</sup>**

エキサイティングなスポーツ競技や各種スポーツ教室、新しいスポーツの紹介など、スポーツに関して盛り沢山のイベント「国際スポーツフェア'89春」に今回も参加します。RCヘリコプターの体験飛行会や、電動バギー大会を開催。ゴールデンウィークを思いっきり楽しんでください。

入場料(前売)/大人・3000円(2500円) 小中学生・1500円  
小中学生・1500円(1000円)

# KYOSHOLレーススケジュール

月日	大会名	種目	場所
4	16	KYOSHOLライダーズカップ	名古屋市国際展示場
	23	KYOSHOLオフロードカップ東北	日の出町公園(仙台)
5	5	KYOSHOLオフロードフェスティバル	国際スポーツフェア会場(東京)
	7	KYOSHOLライダーズカップ	国際スポーツフェア会場(東京)
	14	多摩メトロポリス祭オフロードグリーンカップ	昭和記念公園(立川)
6	4	KYOSHOLル・マンカップ'89-R2	KYOSHOLサーキット
	18	KYOSHOLオフロードカップ関東	てつか模型(宇都宮)
	25	'89KYOSHOLオフロードカップ第3戦	KYOSHOLサーキット
7	2	KYOSHOLオフロードカップ四国	観音寺市百百公園(香川県)
	9	KYOSHOLル・マンカップ'89-R3	KYOSHOLサーキット
	23	'89KYOSHOLオフロードカップ第4戦	KYOSHOLサーキット
	29	KYOSHOLヘリコプター大会(予定)	未定
	30	KYOSHOLオフロードカップ サホロ	サホロスポーツランド(北海道)
8	6	12th・KYOSHOLグランプリ	SPLサーキット
	13 18	KYOSHOLオフロードカップ in 新宿NSビル	新宿NSビル(東京)
	27	KYOSHOLオフロードカップ関西	作品No.101サーキット(和泉市)
	27	KYOSHOL 2&4 RCLレース	FA FAシリーズ
	3	KYOSHOLル・マンカップ'89-R4	KYOSHOLサーキット
9	10	'89KYOSHOLオフロードカップ第5戦	KYOSHOLサーキット
	24	KYOSHOLオフロードカップ九州	福岡
10	8	KYOSHOLル・マンカップ'89R5	KYOSHOLサーキット
	15	KYOSHOLオフロードカップ和歌山	砂ノ丸グランド(和歌山)
	29	KYOSHOL2&4RCLレースファイナル	FA FAシリーズ
11	12	'89KYOSHOLオフロードカップファイナル	KYOSHOLサーキット
	19	'89KYOSHOLル・マンカップファイナル	KYOSHOLサーキット

<種目>
  1/10電動バギー
  1/12 電動レーシング
  オートバイ
  F1  
 FA FAシリーズ
 GP 1/8レーシング
  ヘリコプター

※上記スケジュールは、日程等変更される場合があります。また、大会規定・申し込み方法など詳しい内容は、「ラジコン技術」「ラジコンマガジン」の広告ページをごらんください。



# RCオートバイレース のすすめ

RCバイクフリークの諸君！きみのマシンはバッチリ元気？  
さーて今回は、ちょっと趣きを変えてイベントの報告をしち  
やおう。去る1月22日、日曜日、鈴鹿サーキットにおいて、「鈴  
鹿サーキットモータースポーツ感謝デー」が開催された。当  
日は、大迫力のバイクレースやF-1(本物だぞ)のデモ走行な  
ど、イベントが盛りだくさん！2万8000人の来場者は大いに  
楽しんだ。そんなイベントのひとつとして、グランプリ広場  
では「KYOSHO 2&4 RCレース」が開催され、1/12オンロード  
・1/18F-1・1/8オートバイの各レースが行なわれた。また、  
全日本TT-F1のチャンプ、宮崎祥司選手や日本人初のF-1  
ドライバー、あの中嶋悟選手など、2輪・4輪の有名選手の  
RCデモレースに、集まったファンは、ヤンヤの大ハクシュ。



2輪  
実車  
レースと違って、  
なごやかな雰囲気  
の  
ライダー



デモ  
レース・  
スタート！左から辻本聡選手、  
宮城光選手、大島正選手、宮崎祥司選手、  
三浦昇選手。



中嶋選手のラジるキャメルカラーの1/18F-1は、さすが天才ドライバーのテクニックで、みごと1着でゴール。ヤッパリネ！それから、そのあと行なわれた、2輪レーシングライダーによる1/8オートバイのデモレースは、かくれRCファンが多く、コースライン取りもバッチリでハイサイド寸前のハイテクニックにはおどろいた。特に、宮崎選手や大島正選手、辻本聡選手は、実車レースのあい間に、よくピットでラジるそう、これが実車テクニックの開眼に役だってるとか。今年の8耐では、また鈴鹿サーキットで「KYOSHOライダーズカップ」を行なう予定だから、オイルのにおいがただよう雰囲気たっぷりの本場で、キミもラジってみないか？



有名ドライバーも参加。左から岡田秀樹選手、森本晃生選手、松田秀士選手、中嶋悟選手。



中嶋選手は、「1/18F-1を見て、わーよくできてるね。」と一言。

### 中嶋選手・サイン色紙プレゼント (抽選で1名)



KOC会員のために、中嶋選手からサインをいただいて来た。官製ハガキに、会員番号、住所、氏名、年令、ご意見ご希望を書いて、サインプレゼント係まで送ってください。申し込み締切は4月30日だ。(当選は発表をもってかえさせていただきます。)

# ホットライン

おもちゃや模型がザックザク

## 世界最大のトイフェア ニュー

西ドイツのニュールンベルグ市は、ヨーロッパのおもちゃの発祥地といわれる古い都で、有名なカイザー城の城壁が市中にめぐらされた中世をしのばせる美しい都です。そんな歴史のある場所で、毎年開催されるトイフェアは、今年40回目を迎え、2000社近い出展メーカーと、世界各国のバイヤーなど、100万人の入場者を集めて開催されました。広大な会場には、赤ちゃん用の玩具から大人向のゲームや模型などまで、遊びに関する物すべてがそろい、まるでおとぎの国に来たようです。人生を楽しむ事に関して進んでいるヨーロッパ文化に感心するイベントでした。

# R C パズル

JUN・柄本・こぶた・A<sup>2</sup>の4人が編集部員対抗バギーレースをしました。5人の証言からだれが何位かあててください。

編集部員の証言

JUN：僕とこぶたの順位は2番違いだったんだよ。

柄本：1位は私ではありません。くくく。

こぶた：私、下から数えた方が早いので♥

A<sup>2</sup>：ビリでもトップでもなかったぜ。

ヒロコ：私はタイム計測係だったの。

さーて順位がわかったら、だれがどのマシンでレースをしたのか当ててください。  
順位のところから迷路をたどって、たどりついたところのマシンを使ったそうです。

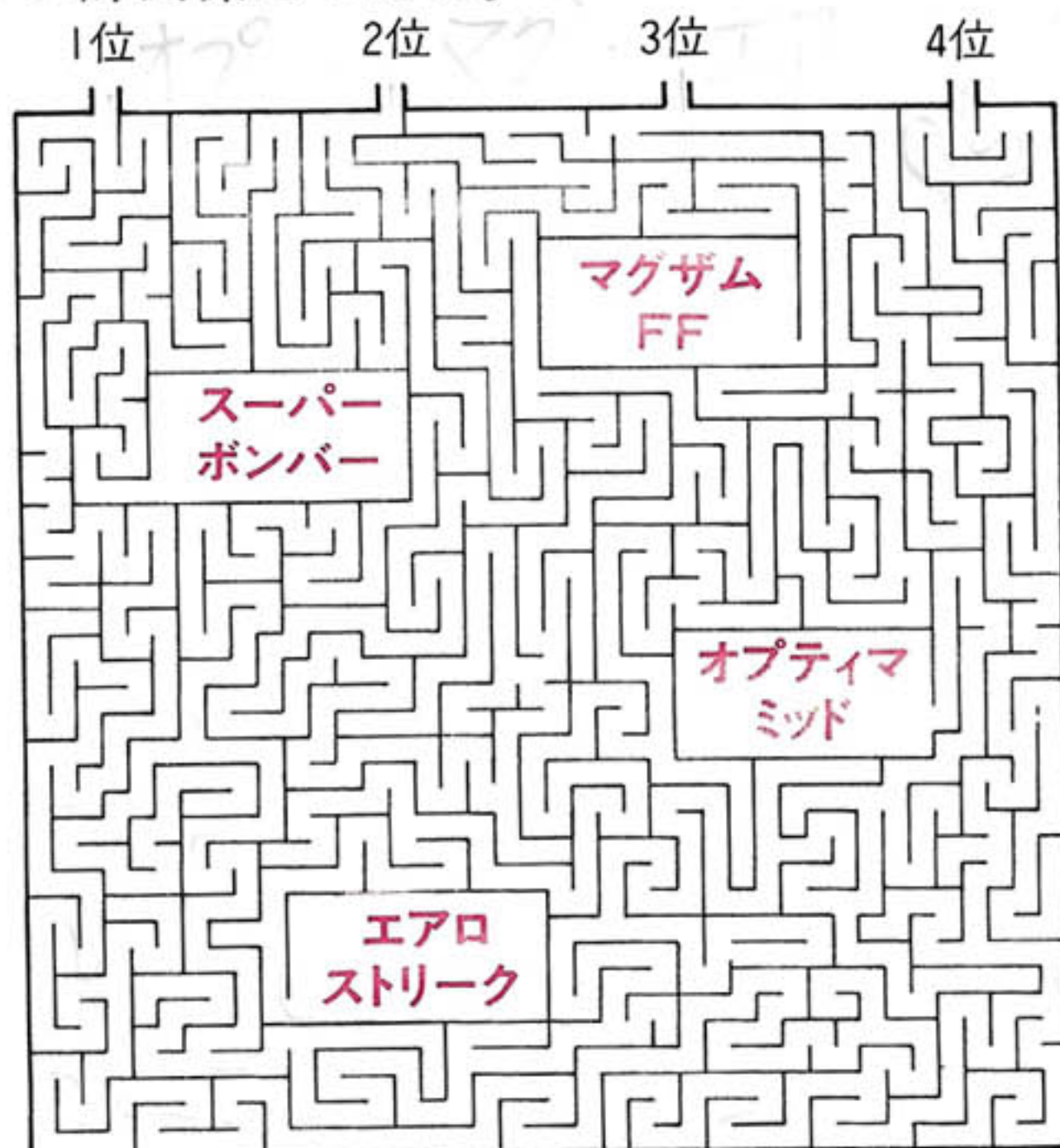

(パズル製作ニコリ)

'89 2/9~2/15

# ルンベルグショー

各国のバイヤーでにぎわうKYOSHOブース。人気の的はコンセプト30だ。



◀13の建物に世界各国メーカーがジャンル別に出展している。KYOSHOはL館だ。

さあ、今回から内容も新たに新シリーズ！（だってみんなクロスワードパズルのエキスパートになっちゃったんだもの♡）RCビギナーの人もダイジョーブ★推理パズル+迷路の合わせワザでみんな楽しんでくださいね♡

さてコタエが出たら、官製ハガキに……

- ①会員番号 ②住所 ③氏名 ④年令 ⑤電話番号 ⑥柄本の使ったマシンの名前 ⑦アウトランへのご意見・ご希望などを書いて、アウトラン編集部、クイズ係に送ってください。正解者の中から抽選で20名に、ラウンドカッター&サンダーをおくりします。（発表は発送をもってかえさせていただきます）

## ラウンドカッター&サンダー

ポリカボディのカットに最適。カーブの刃先で直線やホイールアーチなどの曲線もお手のもの。カッティング後はサンダーで仕上げ。このセットひとつで美しい仕上がりをお約束します。

No.1829●1000

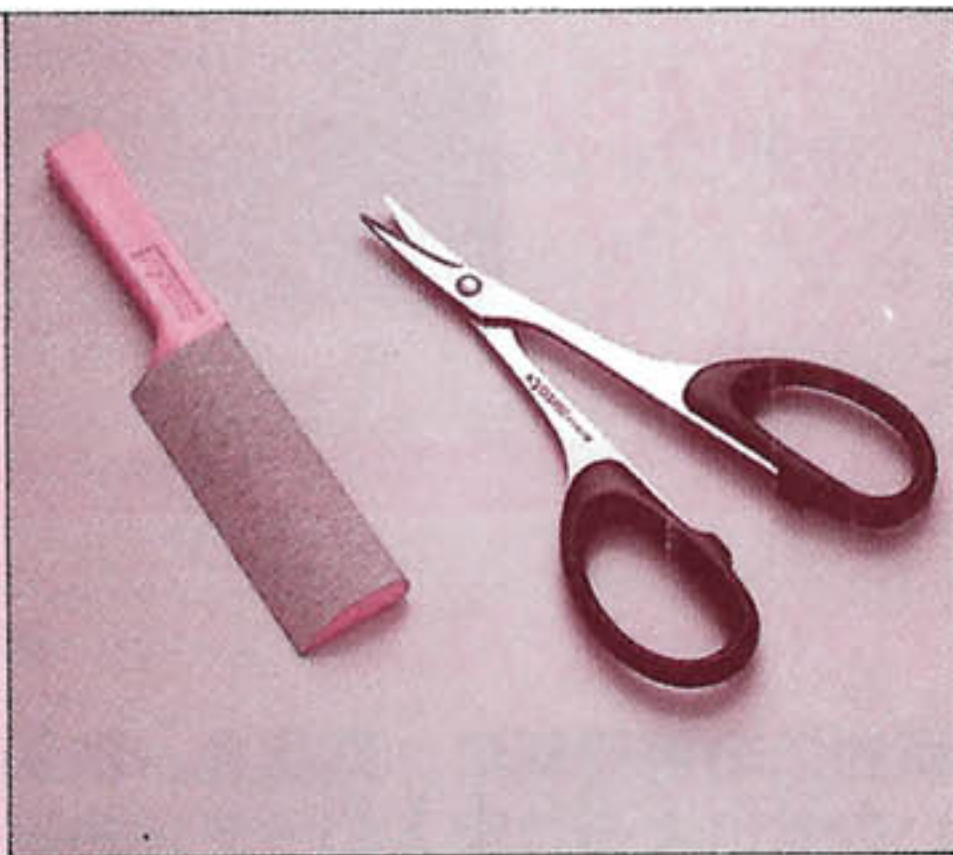

## 9号のコタエ

前回のクロスワードパズルの答えは、「マグザム」でした。95名の会員からエントリーがあつて完走できなかつたのは2名でした。右の答えを見て、復習して！

1	マ	5	シ	ン		13	ス	15	イ	ン	20	グ	
2	キ	ヨ				11	ミ	ウ	チ			ラ	
		6	ツ	8	イ	セ	キ			18	ハ	イ	
3	ア	ク	シ	ス				16	ツ			ダ	
	シ		キ				14	シ	ヤ	19	ド	ー	
		7	ノ			12	セ	キ			ラ		
4	ワ	ー	9	ク	ス				17	テ	イ	21	カ
	ザ			10	ツ	ナ	ヒ	キ				ム	

いわずと知れたRCパーツ。あのオイルダンパーをそのままキーホルダーにしちゃったんだ。もちろんオイルも入れられる本物だぜ。

KYOSHOカラーの赤がとってもファッショナブルなベルトポーチ。大切な彼女へのプレゼントにも、いいかもしれないね。



■KOCオリジナルポーチ ¥500

**KOC会員 特別バザール**  
まちにまった第3弾、ご好評につき特別バザール実施中!

■KOCオリジナル  
Tシャツ M・L  
各 ¥800



### ●お申し込み方法

同封の為替用紙に、商品名、数量、サイズその他、必要事項をお間違いのないようご記入のうえ、お近くの郵便局でお申し込み下さい。

### ●お申し込み期限 **5月31日まで**

### ●お問い合わせ **京商株式会社 アフターサービス部**

TEL. 0462(29)4115

〒243 神奈川県厚木市船子長ヶ町153

■KOCオリジナルダンパー  
キーホルダー ¥1,000



昨年の特選バザールは、お陰様で大盛況。KOC会員の皆様、お買上げありがとうございました。さて今回もKYOSHOオリジナルグッズを特別価格でご用意しました。どれも市販されてない、KOC会員にだけの販売だから、このチャンスに仲間に差をつけちゃおう。

■KOCオリジナルデカール&ワッツペンシール(1枚づつ) ¥1,000



なかなかイカシテルだろ。キミの愛車やツールBOXに貼って、みんなをうらやましがらしちゃえ!

どんな時でもTシャツは不滅のアイテム。背中に入ったKOCのロゴマークが、キミをワークス気分させるんだ。

●注文書記入例(▼払込通知票の裏面)

品番	品名	数量	価格	送料
	オリジナルベルトポーチ	1	500	
	オリジナルTシャツ M	1	800	

※商品の価格には、全て送料・消費税が含まれています。  
製品改良の為、予告なく仕様を変更する場合があります。

# トシちゃんの RC セミナー



こんにちは！KOCの会員の諸君、毎日元気にラジってるかい？前回までにわたって講議して来た、「キャンパー」「キャスター」「キングピン傾斜角」「トーイン」など、ホイールアライメントに関する各要素をしっかりと理解してくれているかな？さて今回は、その要素が実際の走りにおいて、どのように関係して来るか、ワンポイントアドバイスしちゃいます。

車がコーナリングしている時は、内側のタイヤより外側のタイヤの方が、多く荷重がかかる。これは遠心力が車に働いているからで、特にサスストロークの長いバギーは、外側のサスがしずんで、車体がロールする。だから、サスがしずんだ時の各要素を積極的に変化させて、コーナリング性能を高めるセッティングが必要だ。では、それぞれの要素について、コーナリング性能がアップする方法を説明しよう。

まずは「キャンパー」。これは角度ゼロの時に一番タイヤの接地面積が増え、グリップが高くなる。だから、車体がロールした時に角度ゼロに近づく様に、アッパーアームの長さ、取り付け位置を調整する。

「キャスター」はアッパーアームの形状と、取り付け角度が重要だ。Iアームの車は変化しないので念のため。ロールした時にキャスター角が少なくなれば、コーナリング中の運動性能は向上する。

「トーイン」。これはタイロッドを取り付けるナックルとサーボセーバーの高さの差。ようするに、タイロッドの取り付け角度の調整で、変化させることができる。ロールした時に、

トーインが大きくなる様にすればオーバーステアの方だ。ロールステアに関する各要素の調整ポイントは以上だが、それぞれの動きが複雑に組み合わさっているし、前・後輪のバランスや、タイヤのグリップ力・オイルダンパーの動きなど、まだまだ考えなければならない要素が沢山あるので、全体のバランスを見て、調整してほしい。また、どのマシンもメーカーで最適のジオメトリーでセッティングしてあるから、あくまでも自分の特性にあったセッティングに変えるという程度で、調整した方がぶなんだろう。

さて、5回にわたって講議して来た、「サスペンションセッティングのノウハウ」いかがでした？ボクも講議しているうちにだんだん熱が入っちゃって、ムズカシクなっちゃったけど、みんな理解してくれたかな？セッティングで一番重要な事は、自分のマシンをじっくり観察するコト。どこをどうすればよいのか考えて、最適値を少しずつさがしてほしい。

と、いうことで次回からの新シリーズに期待して！それじゃ！！

● 1～5まで、いったいどのマシンのサスでしょう？

(コタエは下)

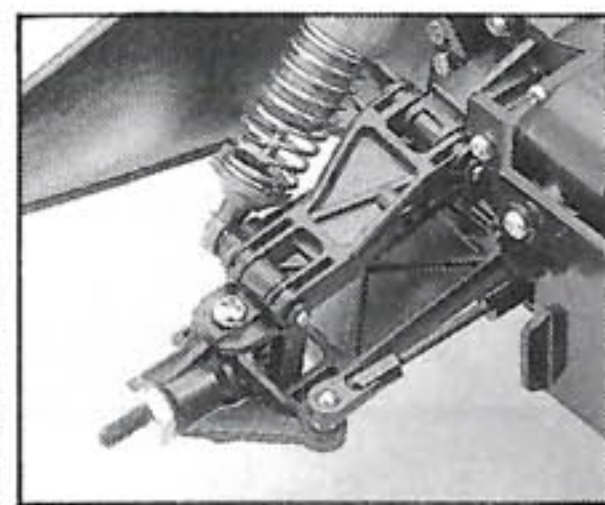

4

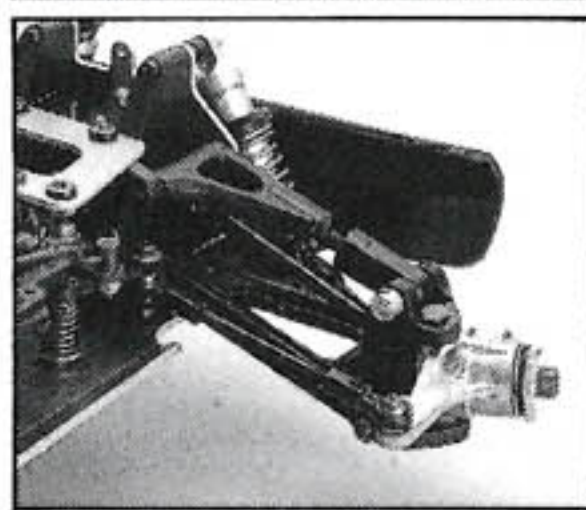

1

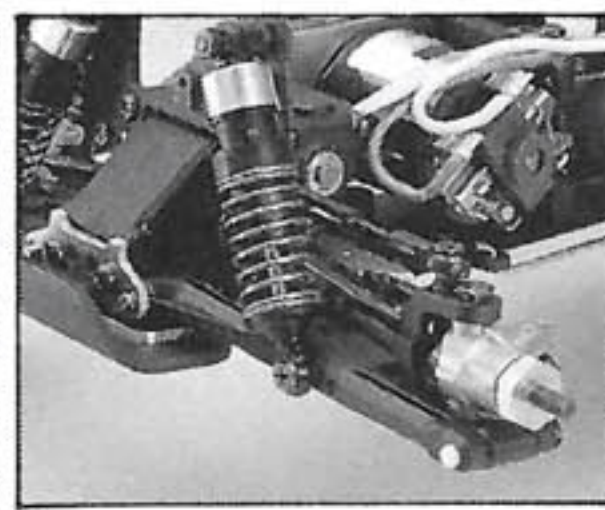
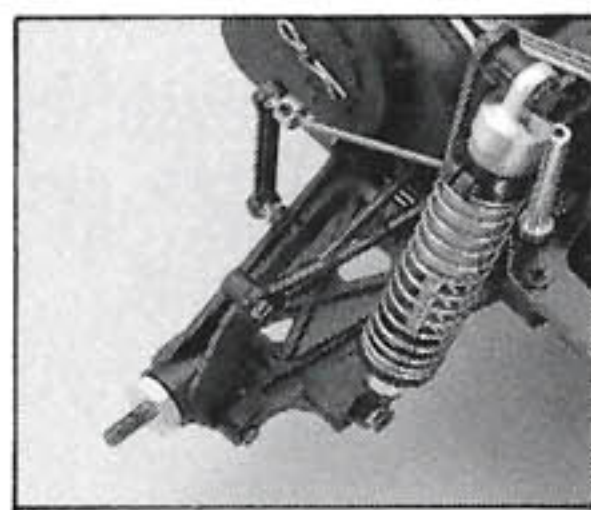
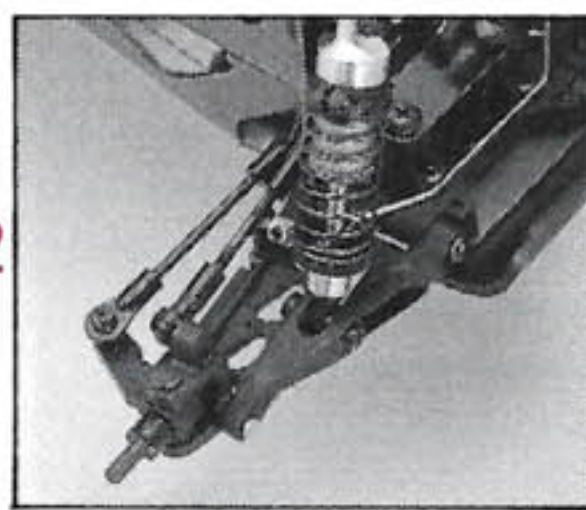
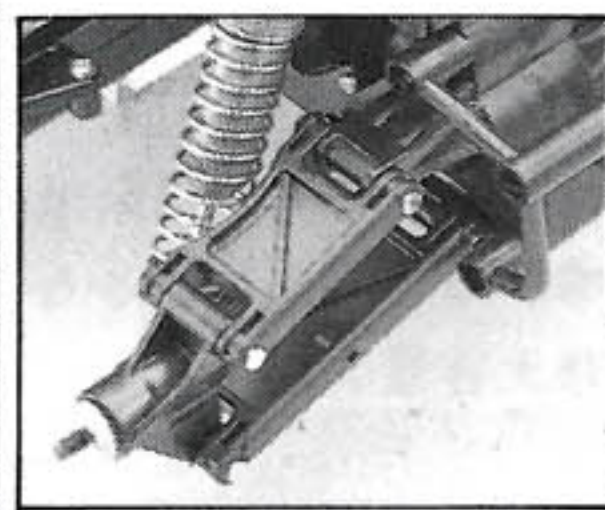
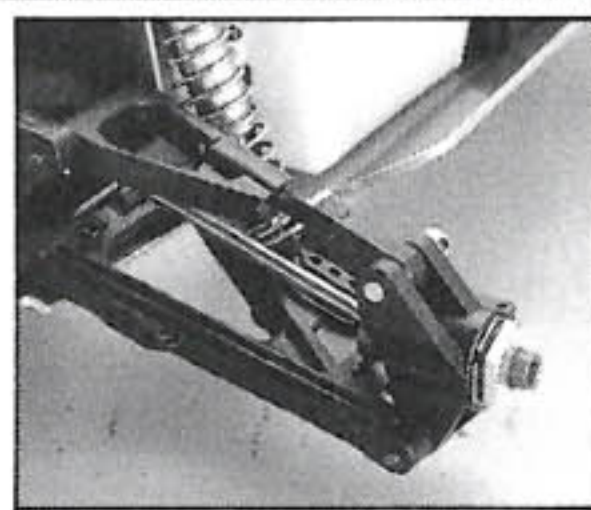

5

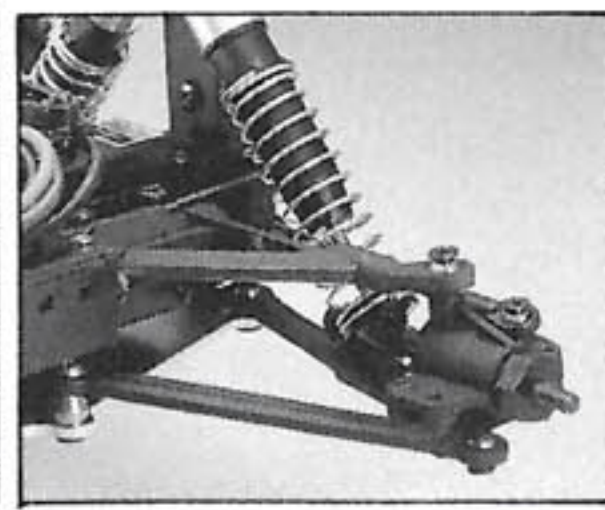
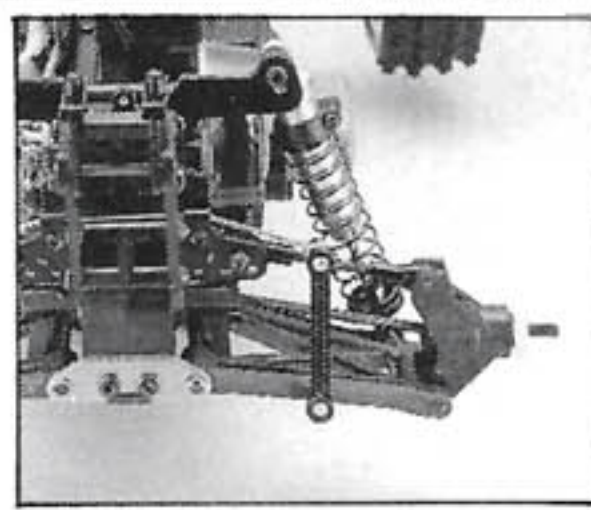
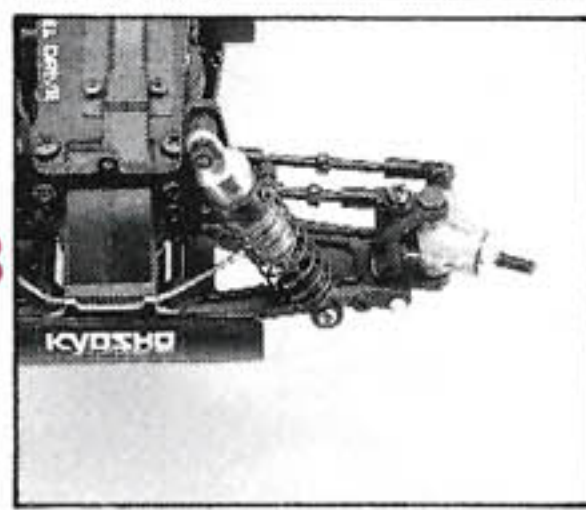

● コタエ ①バーンズ4WD ②ターボアルティマ ③ターボアルティマ ミット ④エアロストリーク4WD ⑤マクサム ⑥マクサム

# 新製品の イイところ

**こぶた**：今回のこのコーナーは、私が担当なの♥でもメカに関してはさっぱり自信が無いから、RCセミナー担当のトシちゃんに、お手つだいをお願いしました♥

**トシ**：こんにちは！まずは何から紹介しましょうか？

**こぶた**：最初は「ランページGP-10」★エンジン付きの1/10 2WDバギーです♥

**トシ**：この車の特長は何といってもエンジン。リコイルスターターと一体になっていて、始動用具は一切不用！

**こぶた**：始動用具はまったくいらないの？

**トシ**：そう！チョークは燃料タンクのボタンを押せばOK！プラグヒート用の電池ホルダーまで付いてるんだ。

**こぶた**：初心者ピッタリね♥

**トシ**：だけど中身は本格派だよ。前後Wウィッシュボーンのススにプレッシャータイプダンパー、理想的な重心位置を提供するミッドシップマウントのエンジン。レーシー設計の本格派エンジンバギーなんだ。

**こぶた**：私はこのボディが気に入っちゃった★

1/10スケール10エンジンレーシングバギー

## ランページGP-10

No.3072 ¥21,800

- スターター用ロープを引っぱるだけで一発始動ができる、リコイルスターター付O.S.10FP-B(K)エンジン搭載。
- 消音効果抜群の新開発専用マフラー装備。
- チョーク方式に新機構を導入した新型燃料タンク搭載。
- フロント、リアともダブルウィッシュボーン・サスペンション装備。
- 大容量プレッシャータイプ・オイルダンパーを4基装着。
- プラグヒート用電池ホルダー付属。
- プラグヒート用電池、燃料、2chプロポ(別売)。

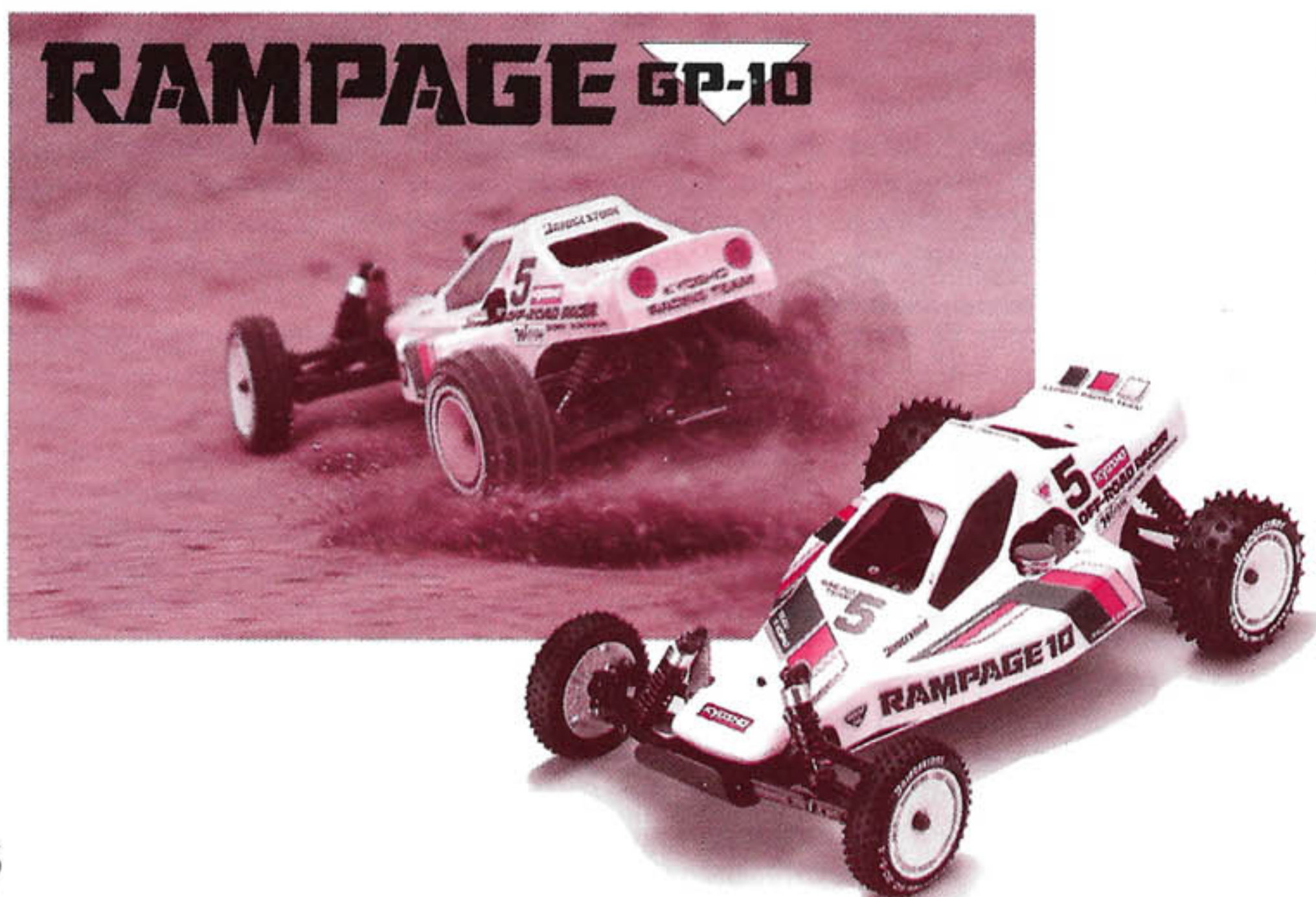



# 教えます

RCセミナーの  
トシちゃん



**こぶた**：次は飛行機です。T尾翼で049タイフーンみたい。  
**トシ**：よく気が付いたね。そうこれは049タイフーンのEPバージョンでエクスプレスM29と言うんだ。

**こぶた**：どんなパワーユニットなの？

**トシ**：ル・マンAP29Rモーターとギヤダウンユニットに、AP7.2V-600mAhバッテリーの組み合わせだから、パワフルで安定したフライトが楽しめる。

**こぶた**：OHSの翼にLSSの胴体だから組立てもカンタンね。

**トシ**：OHSもLSSも丈夫で軽いから、少しぐらいムチャなランディングにもビクともしないんだ。それにほとんどのパーツが工場完成品だから、だれが組み立てても、きれいに、正確に組み上がる。

**こぶた**：電動飛行機は手軽だからいいわね♥

**トシ**：ビギナー向けとして、またベテランのセカンド機としてもピッタリの飛行機だね。

1/11スケール電動モーターグライダー

## エクスプレスM29

No.4040 ¥17,800

- 主・尾翼はOHS樹脂製による完成品、胴体はLSS製一体成型品により、組立ては簡単。
- ル・マンAP29Rモーター、〔7.2V-600mAh〕ニカドバッテリー、専用DC急速充電器付。
- 機体の軽量化と空力特性に優れたフォルムにより、初心者から楽しめる高いフライト安定性を提供。
- ほとんどが工場完成品、接着剤不要により組立ては簡単。

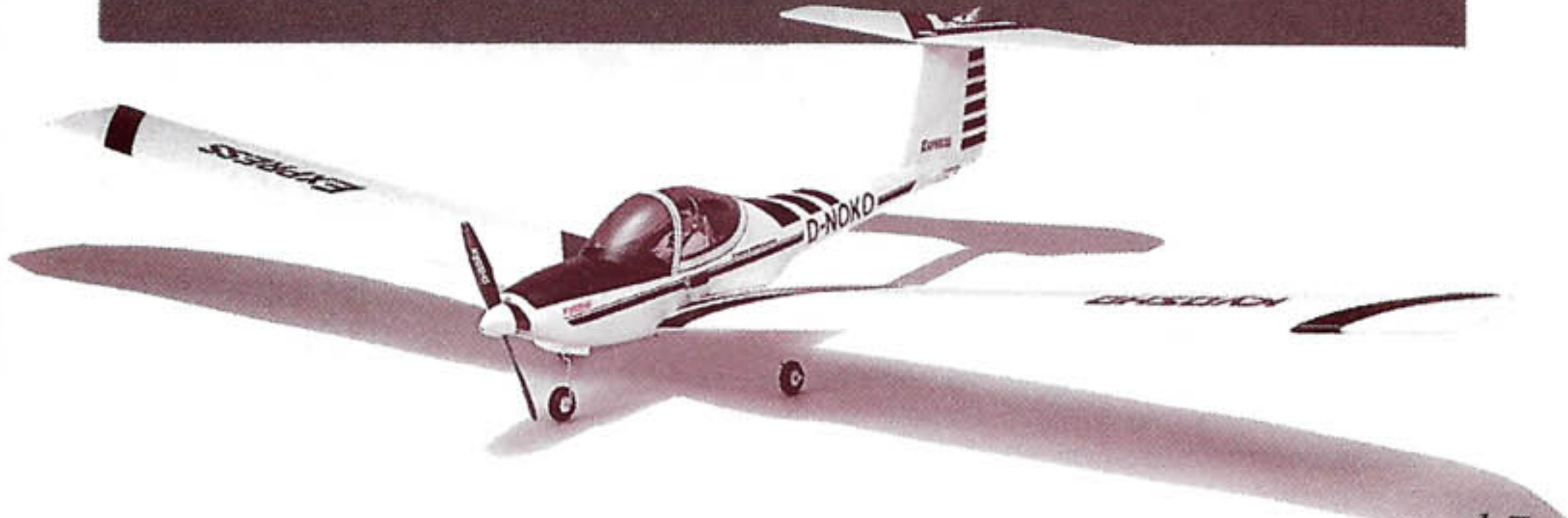

# 新製品のイイところを教えます

ト シ：さて次に紹介するのは、RCモデルのカラーリングのための画期的なアイテムだ。

こぶた：このデカールは好きな形に切って使えるのね♥

ト シ：そう。ストライプや文字なんか切りぬいて貼れる。でも、このデカールが画期的なのはそんな事じゃない。

こぶた：わかった★貼りやすいんでしょ♥

ト シ：そのコタエじゃ30点だな。このデカールはのびるんだよ。だから、今までのデカールだとシワができてしまう様な曲面にも貼れるんだ。

こぶた：RCオートバイのカウルなんかにもダイジョーブ？

ト シ：モチロン！それに特殊な粘着剤を使ってるから、LSSボディやエクセルコートの上だってヘイキだ。燃料にも強いから、エンジンモデルもOK！

こぶた：のびるデカールって、貼るのムズカシクないかしら？

ト シ：貼り方のコツはね。大きめに切り出して、少しずつのばしながら貼る。それからカッターで形をととのえればいい。塗装だと色の塗り分けの所が、なかなかきれいにできないけど、これならスキッとできる。

こぶた：きれいな色が8色もそろっているのね♥

ト シ：ポリカボディなんか、ウラから1色で塗装して、あとはこのデカールで、カラーリングすればいいね。

## カラーデカール

No.1754 各色 ¥300

全8色 (レッド・ロイヤルブルー・ライトブルー・オレンジ・イエロー・ブラック・ホワイト・ライトグリーン)



マスキングの作業がなく、手軽にきれいに仕上げることができる。



※製品改良の為、予告なく仕様を変更する場合があります。全ての表示価格には消費税は含まれません。

# お店しま〜す

## ★マニヤ御用達のお店デス。

### アールクラフト

〒430 浜松市鍛冶町1-47

☎0534(53)5666

営業時間PM1:00～PM7:00（日曜日はAM10:00～）月曜定休

ある日編集部の色紙が送られて来た。同封の手紙には「ヤマハのワークスライダーが、当店でRCオートバイを購入した時にもらったサインです」とある。てなわけで、その色紙を送って下さった、浜松の〈アールクラフト〉サンにおジヤマしてみた。浜松といえば、あのオートバイメーカー〈ヤマハ〉のすぐ近く。ワークスライダーも来日のたびに、お店に来てキットやパーツを買って行くそう。やっぱりお気に入りは、自分たちの乗るヤマハYZR500のキットで、ひとりで何セットも手にして帰る。鉄道模型が好きでこのお店を始めたという店長さん。RCカーに関しては、マカセナサイの弟サンと、兄弟で切りもみしているお店は、浜松駅に近いこともあって、ワザワザ新幹線を途中下車して立ち寄るお客サンも多いとの事。RCカーはキットからパーツまで全てそろっている。オートバイファンのキミ、このお店に行ってみよう。もしかすると有名ライダーと胸キュンできるかもしれないゾ。



右からマイケル・ドーソン選手、井指店長、マイケル・ドーハン選手、ケビン・マギー選手、ワークスメカニック。

ジョン・コシンスキ選手も日本に来た時は必ず立ち寄ってくれる。

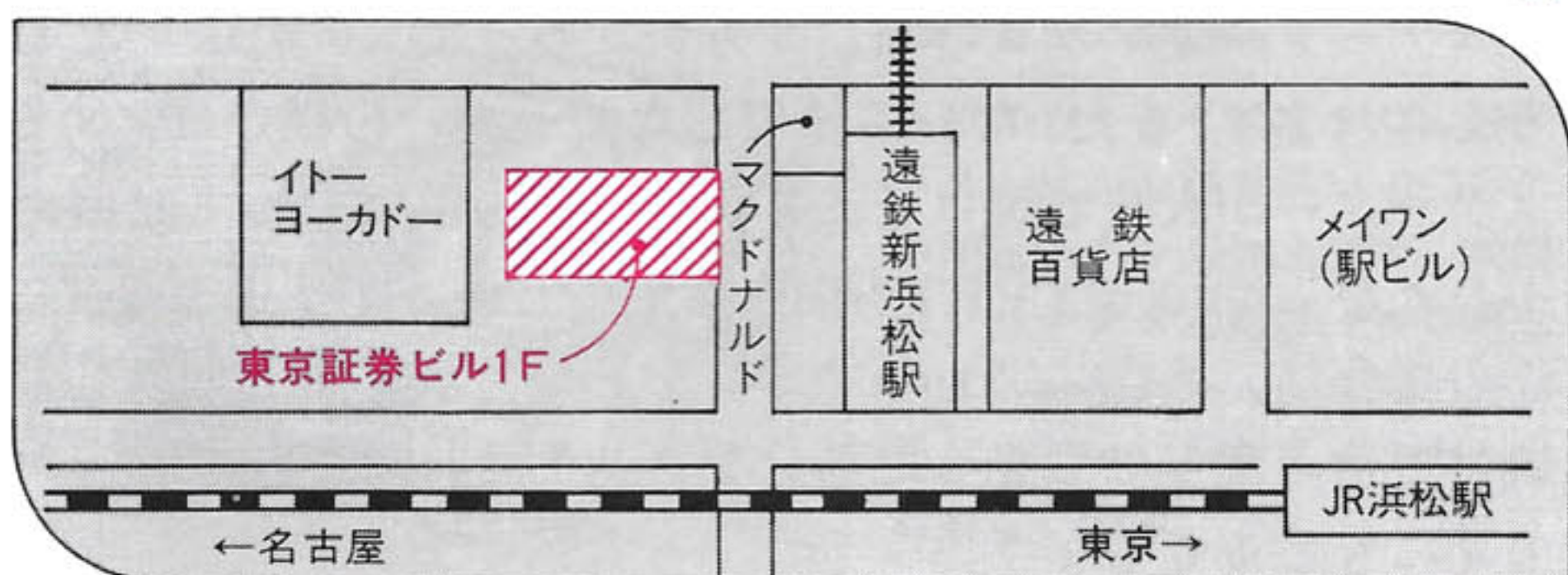



●会員番号14-03906

浅葉信彦

**Q**ターボオプティマを持っています。「スパ240WS」モーターをつける場合ピニオンギヤはどれにすれば良いですか？

**A**「スパ240WS」モータ

ーは高回転型のモーターですから、高速ののびを生かせる、9枚～10枚の歯数のピニオンが良いでしょう。MID系のオプティマの場合は18枚～20枚を目やすにしてください。これは、1200SCRバッテリーで、進角5°に合わせた時の4分レース仕様のワークスのデータです。

●会員番号13-03320 金元信彦

**Q**バギーやレーシングカーのスタビライザーはどんな時に使ったら効果がありますか？

**A**コーナリングの時のロールを少なくするために使います。コーナーの立ち上り時の巻き込みも押える効果があります。また直進性も良くなり、全体にシャキッとした走りになります。

●会員番号13-00500 穂原弘一

**Q**ターボオプティマミッドにフォードRS-200のボディを乗せたいのですが、カンタンにできますか？

**A**この様な質問がわりと多いのですが、他車のボディに乗せ変える時は、基本的にある程度の改造が必要です。ボディカットやボディマウントを現物に合わせて変えなければなりません。そして、ホイールベースのなるべく似たサイズのボディを選べば、改造はさほどむずかしくありません。

●会員番号14-04923 A.N.

**Q**モーターチェッカーで進角0°を探したら、モーターシール0°からLEFT側に少しズレた所で見つかりました。どうして？

**A**そのモーターがまだ新しい時は、ブレークインによってコミュテーターとブラシの当たり方が変わって、0°がズレたと考えられます。また、だいぶ使用したモーターの場合は、コミュテーターが火花で焼けて、ブラシからの電気を通す面積が少なくなると、0°がLEFT方向へズレてしまう事があります。この場合は、入念にブレークインをして、コミュテーターの焼けて色の変ってしまった部分をクリーニングすれば、進角も元にもどるでしょう。

ちよつと耳かして!

●会員番号13-01841 末広敬之  
バイクファンの方おたよりください。  
〒120 東京都足立区大谷田2-3-35 ボナハイツ中川3-908

●会員番号28-01796 松林 浩  
ボクは前からラジコンヘリをやりたいのですが、いきなりエンジンのヘリは出来ないのので、入門用の電動ヘリを発売してください。

●会員番号13-05121 Who am I ?

僕は、NSR500を持っています。スケール感には、ほぼまんぞくしています。しかし、1つだけまんぞくしていない部分があります。それはマフラーです。4本だしのアルミマフラーを、どうか作ってください。京商製品をまっています。

●会員番号40-03951 中山久司

自動にギアが変わるバギー。走行中に本物の車みたいに、ギア比が変わる車を、京商さんに作ってもらいたい。

■まるで“こんなの作ってコーナー”に名前を変えた方がいいかな?と思うほど、このコーナーに新製品のリクエストがいっぱい来ます。どんな意見でも数がそろると製品化されるかも?

おこわり…会員同志の交流で生じたトラブルについて、KOCおよびOut Run編集部は一切責任を負いません。各自責任をもって行ってください。



ジョーク&冗句コーナーは、毎日、毎日たっくさんのおハガキが届く大人気のコーナーなの♥ホントにみんなありがとう♥次回からはレギュレーションを決めたいと思います★まずは2WD電動バギー! 2WDの電動バギーのイラストをバンバン送ってね♥アウトランに採用された人には、全員にグッズをプレゼントします★どんどんエントリーしてね♥

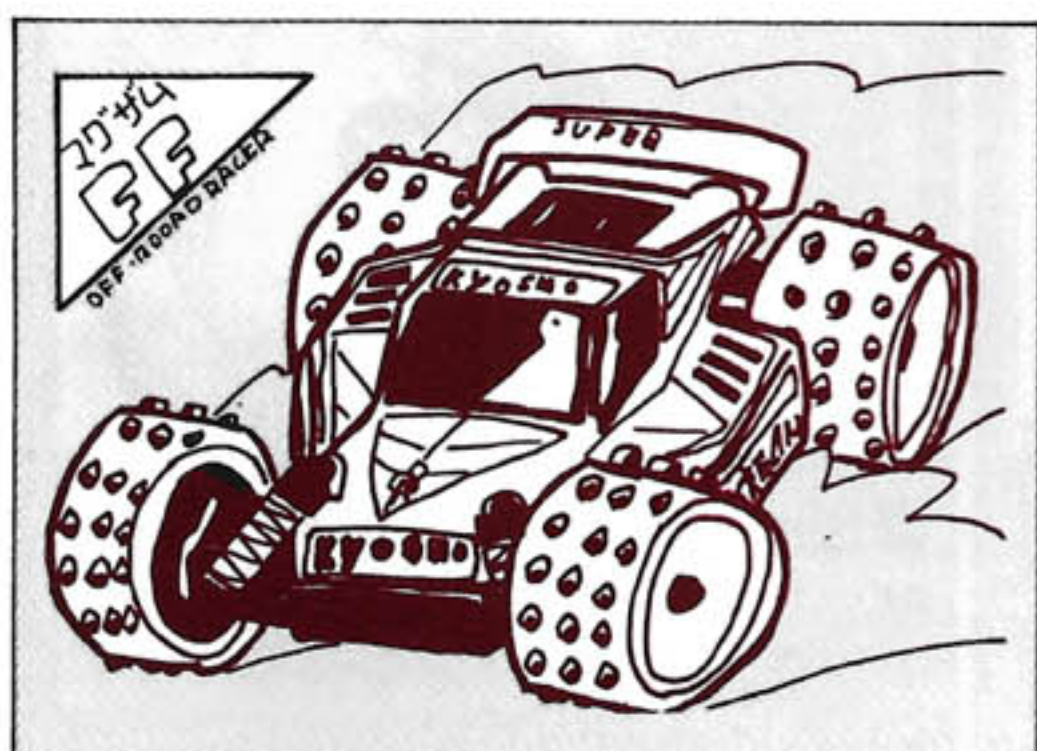

## 今号の表紙

表紙のカッコイイマグザムのイラストは、会員番号34-05372の中間寛之クンの作品です。次回のジョーク&冗句は、2WD電動バギー特集だから、次回の表紙はアルティマかな?デミカかもしれないね!?

フェラーリ  
テスタロッサ



●26-03006 大槻圭将

■そーなの！テスタロッサ大好き♡  
だってカッコ良くて早いんだもの。

LOTUS 99T



会員番号 01-05061-01

●01-05061 大野博義

■いつもたくさんイラストをありがとう。今回はF-1を紹介するね。

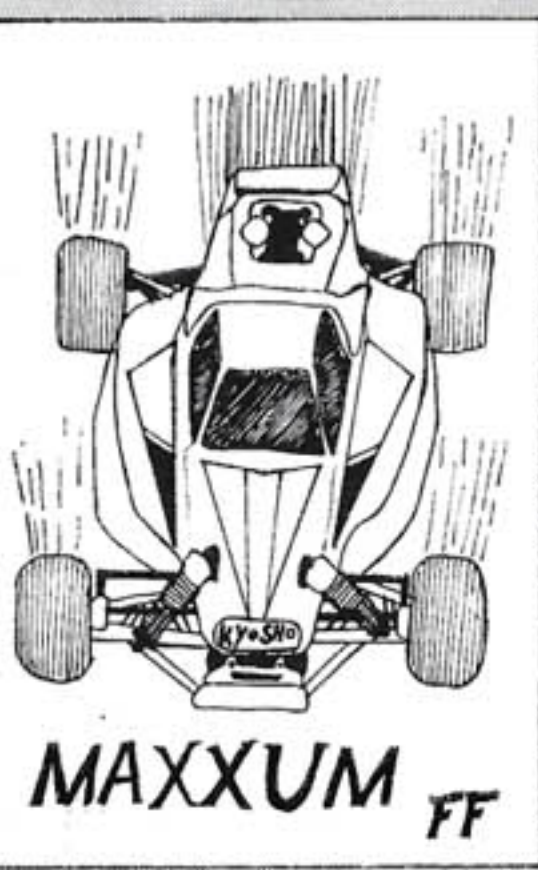

●13-05121 半田典久  
■FFバギーの中で、  
MAXXUM FF  
カッコよさはピカイチだね。  
マグザムの

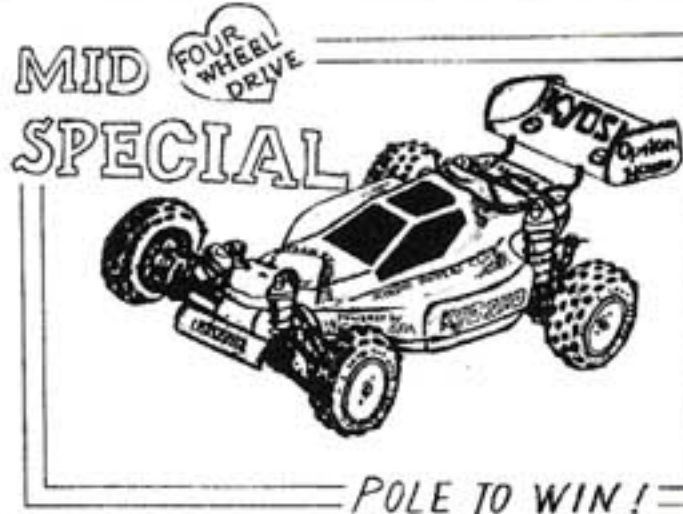

●23-02943 増田考剛

■うまくまとめてる。でもこれからはサインペンで描いてね。



●27-04901 ケンゴリ

■パワフルなT.O.M.SPだね。けどタイヤが細すぎるんじゃない？

TEAM LUCKY STRIKE ROBERTS  
A.MAMOR and YAMAHA  
SEA 500



●13-02341 下山田真基

■とってもカワイイ★でも細いタイヤで自転車みたいなものね♡



●12-00371 榎野友博  
■こぶた…ワイノ私にそっくり★  
編集部一同…シーン……



●11-04045 坪井建和

■毎回送ってくれてありがとう。だんだんうまくなってるね。



OPTIMA MID

●09-04511 竹澤文男

■デフォルメがとってもカワイイのね♡でも元気よく大きく描いて！

ジョーク



●23-05120 中島和貴  
 ■スクリーントーンを使って、タダモノではないな。次回作も期待!

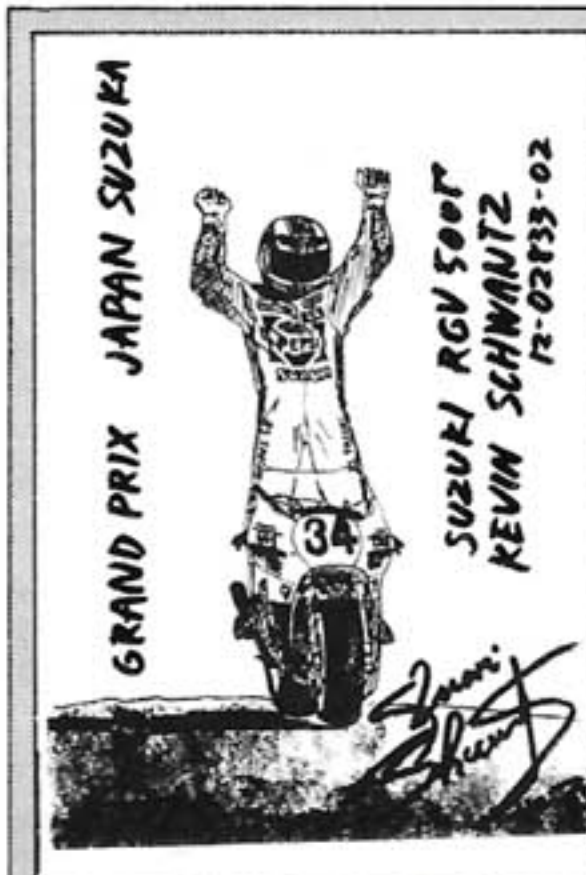

●12-02833 丹藤秀典  
 ■去年の日本グランプリのウィニング・ラン。カッコ良かったね。

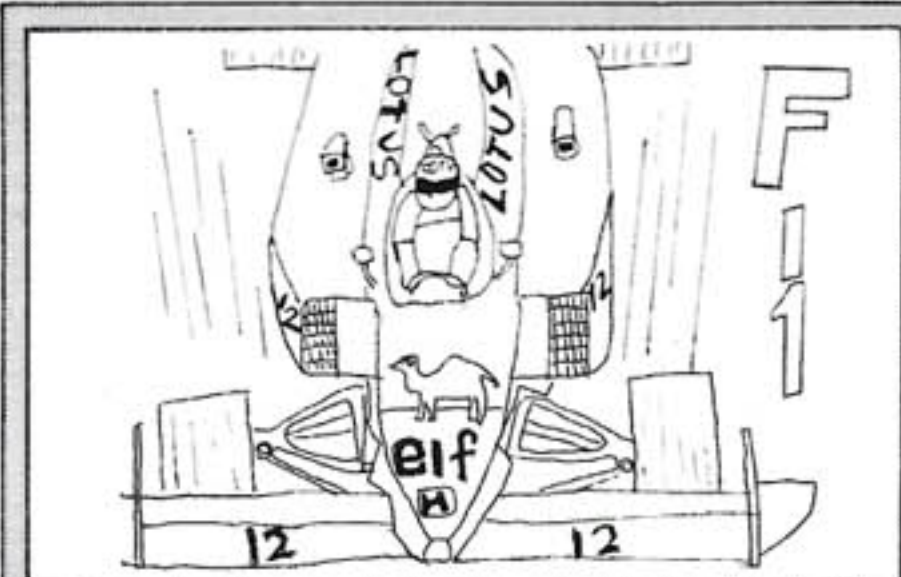

●27-05231  
 ■F-1てやっぱりカッコイイ、日本人ドライバーの活躍に期待!

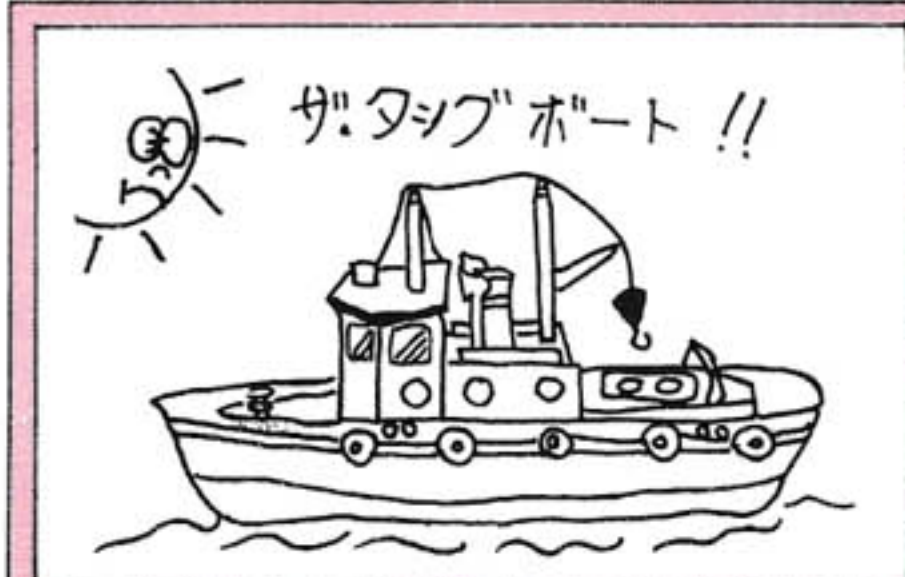

●26-04482 服部昌則  
 ■シブイアイテムを描いてくれたね。このキットみんな知ってる?

# & 冗句

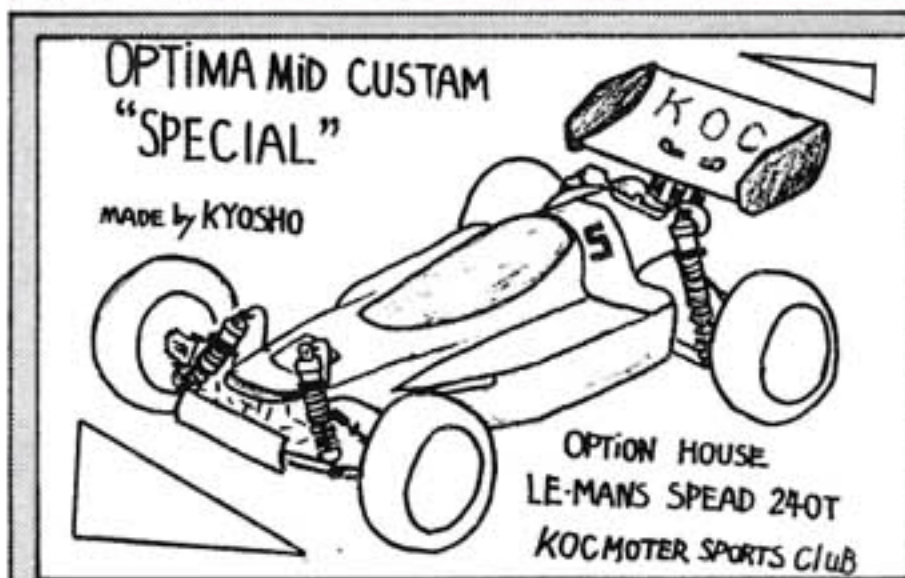

●14-03917 渡辺 環  
 ■エアロフォルムがイカシてるぜ。フルオプションでキマってるね。

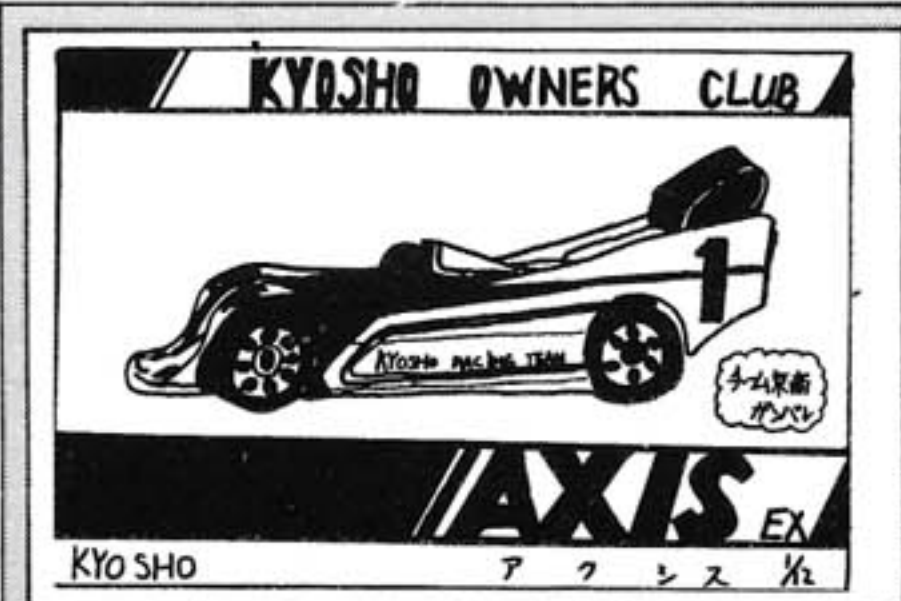

●26-04788 田井夏紀  
 ■しっかりボディラインをとらえてて、カッコよく描けてるよ。

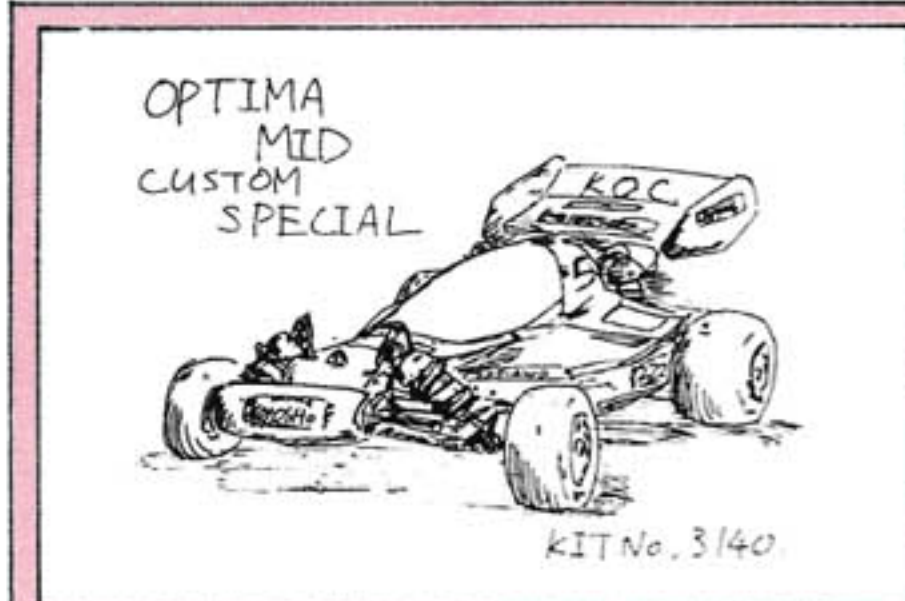

●11-05591 J・マジックジョー  
 ■低いフォルム。小径スリックタイヤ。オンロードコースで速そう!

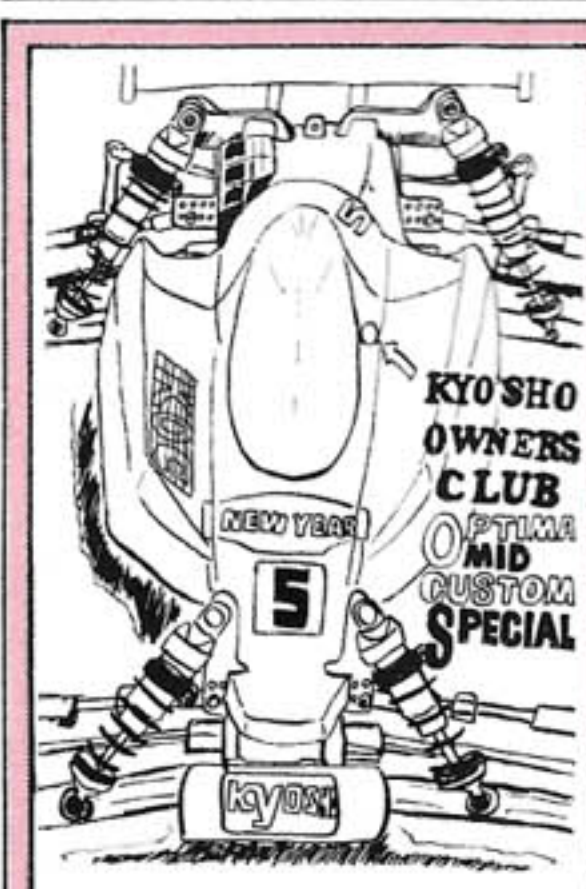

●36-0893 大原 正  
 ■細かい所まで、しっかり描いてあってとても良いカンジだ!



●12-04205 東海林  
 ■ドライバーのVサインがサイコー。アクシスはAXIEじゃないぞ!

※ご投稿の掲載につきましては、皆さんのナマの声をお伝えし、敬称は略させていただきました。

